



PREGÃO PRESENCIAL Nº 140/2012

Protocolo Nº: 2475/2012

Processo Administrativo Nº 199/2012

O Prefeito Municipal de Santo Augusto-RS, Sr. **Alvorindo Polo**, no uso de suas atribuições legais, por intermédio da Secretaria Municipal de Administração, mediante Pregoeira, **Adriane Nogueira de Oliveira Brum**, designada pela Portaria nº 20.704/2011, de 26/04/2011, torna público, para conhecimento dos interessados, que estará realizando o **PREGÃO PRESENCIAL Nº 140/2012**, do tipo **MENOR PREÇO GLOBAL POR LOTE**. A sessão pública será realizada na sala de licitações no Centro Administrativo Municipal no dia **17/08/2012, às 14 horas**, de conformidade com as disposições da Lei nº 10.520, de 17 de julho de 2002, Decreto Municipal nº 2.584, de 30 de agosto de 2006 e, subsidiariamente a Lei nº 8.666, de 21 de junho de 1993, bem como as condições a seguir estabelecidas:

1 DA DESCRIÇÃO DO OBJETO:

Aquisição de mobília destinada a Biblioteca Pública Municipal e contratação de serviços e materiais para remodelação de uma sala junto ao prédio do Centro Municipal de Cultura Professor Benedito de Castro coordenados pela SMEC, conforme especificações constantes do projeto técnico e do Termo de Referência, anexo ao Edital (**ANEXO 01**).

2 DAS CONDIÇÕES DE PARTICIPAÇÃO:

Poderão participar desta licitação empresas que atenderem todas as exigências constantes neste Edital.

3 DO CREDENCIAMENTO E DA REPRESENTAÇÃO:

3.1 O proponente deverá se apresentar para credenciamento junto a Pregoeira no dia **17/08/2012, às 14 horas**, por um representante que, devidamente munido de documento que o credencie a participar deste procedimento licitatório, venha a responder por sua representada.

3.2 O credenciamento far-se-á por meio da apresentação dos seguintes documentos:

- a)** RG (Carteira de Identidade);
- b)** Instrumento público de procuração ou instrumento particular com amplos poderes para praticar todos os demais atos pertinentes ao certame, assim como cópia autenticada do estatuto ou contrato social da empresa, no qual constem os dados de quem outorgou a referida procuração;
- c)** Em sendo sócio, proprietário, dirigente ou assemelhado da empresa proponente, deverá apresentar cópia autenticada do respectivo estatuto ou contrato social, no qual estejam expressos seus poderes para exercer direitos e assumir obrigações em decorrência de tal investidura.

3.3 Concluída a fase de credenciamento, as licitantes deverão entregar, a Pregoeira, fora do envelope nº 01 - PROPOSTA e nº 02 - DOCUMENTAÇÃO:

- a)** Declaração assinada pelo representante legal de que cumprem os requisitos de habilitação (**ANEXO III**), nos termos do artigo 4º, inciso VII, da Lei nº 10.520, de 17/07/2002.
- b)** Declaração do responsável técnico (CONTADOR), que a licitante é considerada microempresa ou EPP, para fins de uso dos benefícios da Lei Complementar nº 123/2006, caso as Microempresas (ME) ou Empresas de Pequeno Porte (EPP), se desejarem fazer uso dos benefícios da Lei Complementar nº 123/2006 (**ANEXO IV**).

4 DO RECEBIMENTO E ABERTURA DOS ENVELOPES:

4.1 No dia, hora e local, mencionados no preâmbulo deste edital, na presença das licitantes e demais pessoas presentes à sessão pública do pregão, a Pregoeira, após o credenciamento, receberá os envelopes nºs 01 - PROPOSTA e nº 02 - DOCUMENTAÇÃO.

Obs.: Os envelopes deverão ser protocolados no Protocolo Geral, no Centro Administrativo, sito na Rua Coronel Julio Pereira dos Santos, nº 465 até o dia e horário especificados no preâmbulo.

4.2 Iniciada a sessão pública do pregão, com o recebimento dos envelopes, não será aceita a participação de nenhuma licitante retardatária, bem como não cabe desistência da proposta.

5 DA PROPOSTA DE PREÇOS:

5.1 A Proposta de Preços será apresentada em uma via, em papel com identificação da empresa, redigida em linguagem clara, sem emendas, rasuras ou entrelinhas, identificada e assinada pelo licitante ou seu representante legal, a



ser entregue em envelope indevassável, lacrado, contendo identificação do proponente na face externa, com as seguintes indicações:

ENVELOPE Nº 01 - "PROPOSTA"

EMPRESA:

AO MUNICÍPIO DE SANTO AUGUSTO

PROCESSO ADMINISTRATIVO Nº: 199/2012

PREGÃO PRESENCIAL Nº: 140/2012

5.2 A proposta, cujo prazo de validade é fixado pela Administração em 60 (sessenta) dias, deverá ser datada e assinada pelo representante legal da empresa, redigida em linguagem clara, sem rasuras, ressalvas ou entrelinhas, e deverá conter:

5.2.1 Para o Lote 01:

- a) Razão social da empresa e nº do CNPJ;
- b) Separadamente, o preço da mão-de-obra, o preço do material, e ainda, o preço global (mão-de-obra + material);
- c) Planilha de quantitativos e custos unitários - Planilha Orçamentária - onde deverão estar incluídos todos os custos com material, mão-de-obra, inclusive o BDI (impostos, taxas, contribuições sociais, lucro do empreendimento, etc.);
- d) Cronograma Físico-Financeiro tendo como referencial o integrante deste edital;

5.2.2 Para o Lote 02:

- a) razão social da empresa;
- b) descrição completa do item ofertado e demais especificações técnicas;
- c) preço unitário líquido, indicado em moeda nacional, onde deverão estar incluídas quaisquer vantagens, abatimentos, impostos, taxas e contribuições sociais, obrigações trabalhistas, previdenciárias, fiscais e comerciais, que eventualmente incidam sobre a operação ou, ainda, despesas com transporte ou terceiros, que correrão por conta da licitante vencedora.

Obs. Serão considerados, para fins de julgamento, os valores constantes no preço até, no máximo, duas casas decimais após a vírgula, sendo desprezadas as demais, se houver, também em eventual contratação.

5.3 Declaração expressa do prazo de validade da proposta, não inferior a 60 (sessenta) dias, a contar da data de sua apresentação, que deverá ser datada e assinada pelo representante legal da empresa;

6 DO JULGAMENTO DAS PROPOSTAS:

6.1 Verificada a conformidade com os requisitos estabelecidos neste edital, a autora da oferta de valor mais baixo e as das ofertas com preços até 10% (dez por cento) superiores àquela poderão fazer novos lances, verbais e sucessivos, na forma dos itens subseqüentes, até a proclamação da vencedora.

6.1.1 As Microempresas e Empresas de Pequeno Porte (EPP) terão tratamento diferenciado previsto na Lei Complementar nº 123/2006, artigos 42 a 49;

6.1.2 No caso de empate quando as propostas forem apresentadas por Microempresas ou EPPs, será assegurado como critério de desempate, preferência na contratação para as Microempresas e as EPPs, nas situações em que as propostas apresentadas sejam iguais ou até 5% (cinco por cento) superiores ao melhor preço (art. 44, §2º da LC nº 123/2006).

6.2 Não havendo, pelo menos 03 (três) ofertas nas condições definidas no subitem anterior, poderão as autoras das melhores propostas, até o máximo de 03 (três), oferecer novos lances, verbais e sucessivos, quaisquer que sejam os preços oferecidos em suas propostas escritas.

6.3 No curso da sessão, as autoras das propostas que atenderem aos requisitos dos itens anteriores serão convidadas, individualmente, a apresentarem novos lances, verbais e sucessivos, em valores distintos e decrescentes, a partir da autora da proposta classificada em segundo lugar, até a proclamação da vencedora.

6.4 Caso duas ou mais propostas iniciais apresentarem preços iguais, será realizado sorteio para determinação da ordem de oferta dos lances.

6.5 A oferta dos lances deverá ser efetuada no momento em que for conferida a palavra à licitante, obedecida a ordem prevista nos itens 6.3 e 6.4.

6.5.1 Dada a palavra a licitante, esta disporá de até 01 (um) minuto para apresentar nova proposta.

6.6 É vedada a oferta de lance com vista ao empate.

6.6.1 A diferença entre cada lance não poderá ser inferior a **R\$ 5,00 (cinco reais)**.

6.7 Não poderá haver desistência dos lances já ofertados, sujeitando-se a proponente desistente às penalidades constantes no item 15 deste edital.



6.8 O desinteresse em apresentar lance verbal, quando convocada pela Pregoeira, implicará na exclusão da licitante desta fase do certame e conseqüentemente, no impedimento de apresentar novos lances, sendo mantido o último preço apresentado pela mesma, que será considerado para efeito de ordenação das propostas.

6.9 Caso não seja ofertado nenhum lance verbal, será verificada a conformidade entre a proposta escrita de menor preço global e o valor estimado para a contratação, podendo a Pregoeira negociar diretamente com a proponente para que seja obtido preço melhor.

6.10 O encerramento da etapa competitiva dar-se-á quando, convocadas pela Pregoeira, as licitantes manifestarem seu desinteresse em apresentar novos lances.

6.11 Dos lances ofertados não caberá retratação e os subseqüentes deverão ser sempre de menor valor que o anterior.

6.12 Encerrada a etapa competitiva e ordenadas as ofertas, de acordo com o menor preço apresentado, a Pregoeira verificará a aceitabilidade da proposta de valor mais baixo, comparando-a com os valores consignados, decidindo motivadamente a respeito.

6.13 A classificação dar-se-á pela ordem crescente de preços propostos e aceitáveis. Será declarada vencedora a licitante que ofertar o **MENOR PREÇO GLOBAL POR LOTE**, desde que a proposta tenha sido apresentada de acordo com as especificações deste edital e seja compatível com o preço de mercado.

6.14 Serão desclassificadas as propostas que:

- a) forem superiores aos valores contidos no Termo de Referência anexo do presente edital (**ANEXO I**);
- b) não atenderem as exigências contidas no objeto desta licitação;
- c) forem omissas em pontos essenciais, de modo a ensejar dúvidas;
- d) afrontem qualquer dispositivo legal vigente, bem como as que não atenderem aos requisitos do item 05;
- e) contiverem opções de preços alternativos ou que apresentarem preços manifestamente inexeqüíveis.

Obs. Quaisquer inserções na proposta que visem modificar, extinguir ou criar direitos, sem previsão no edital, serão tidas como inexistentes, aproveitando-se a proposta no que não for conflitante como o instrumento convocatório.

6.15 Encerrada a sessão de lances, será verificada a ocorrência do empate ficto, previsto no art. 44, §2º, da Lei Complementar nº 123/06, sendo assegurada, como critério do desempate, preferência de contratação para as microempresas, as empresas de pequeno porte e as cooperativas que atenderem ao item 4.3, alínea "c" e item 4.4, deste edital.

6.15.1 Entende-se como empate ficto aquelas situações em que as propostas apresentadas pela microempresa e pela empresa de pequeno porte, bem como pela cooperativa, sejam superiores em até 5% (cinco por cento) à proposta de menor valor.

6.16 Ocorrendo o empate, na forma do item anterior, proceder-se-á da seguinte forma:

a) A microempresa, a empresa de pequeno porte ou a cooperativa detentora da proposta de menor valor será convocada para apresentar, no prazo de 05 (cinco) minutos, nova proposta, inferior àquela considerada, até então, de menor preço, situação em que será declarada vencedora do certame;

b) Se a microempresa, a empresa de pequeno porte ou a cooperativa, convocada na forma da alínea anterior, não apresentar nova proposta, inferior à de menor preço, será facultada, pela ordem de classificação, às demais microempresas, empresas de pequeno porte ou cooperativas remanescentes, que se enquadrarem na hipótese do item 6.15.1 deste edital, a apresentação de nova proposta, no prazo previsto na alínea a deste item.

6.17 Não serão consideradas, para julgamento das propostas, vantagens não previstas no edital.

6.18 Da sessão pública do pregão será lavrada ata circunstanciada, contendo sem prejuízo de outros, o registro das licitantes credenciadas, as propostas escritas e verbais apresentadas, na ordem de classificação, a análise da documentação exigida para habilitação e os recursos interpostos.

6.19 A sessão pública não será suspensa, salvo motivo excepcional, devendo todas e quaisquer informações acerca do objeto serem esclarecidas previamente junto ao setor de licitações deste município.

6.20 Caso haja necessidade de adiamento da sessão pública, será marcada nova data para continuação dos trabalhos, devendo ficar intimadas, no mesmo ato, as licitantes presentes.

7 DA HABILITAÇÃO:

7.1 Os documentos necessários à habilitação deverão ser apresentados em envelope indevassável, lacrado, contendo identificação do proponente na face externa, com as seguintes indicações:

ENVELOPE Nº 02 - "HABILITAÇÃO"
EMPRESA:
AO MUNICÍPIO DE SANTO AUGUSTO
PROCESSO ADMINISTRATIVO Nº: 199/2012
PREGÃO PRESENCIAL Nº: 140/2012



7.2 Para habilitação, neste pregão a licitante deverá apresentar, no envelope 02 – os documentos de habilitação em 01 (uma) via original ou autenticada, com exceção daqueles emitidos via internet que terão sua autenticidade confirmada na página do órgão que o expediu.

7.3 O proponente fica obrigado a fornecer à Comissão Julgadora os documentos originais correspondentes em qualquer época que lhes forem solicitados.

7.4 Não serão aceitos protocolos, documentos em cópia não autenticada, nem documentos com prazo de validade vencido.

7.5 Os documentos deverão estar autenticados antes do início da sessão de abertura da licitação, pois, em hipótese alguma serão autenticados durante a realização do certame.

7.6 A HABILITAÇÃO DA LICITANTE SERÁ VERIFICADA MEDIANTE APRESENTAÇÃO DOS SEGUINTE DOCUMENTOS:

7.6.2 REGULARIDADE FISCAL E TRABALHISTA:

- a)** Prova do Cadastro Geral de Contribuintes do Ministério da Fazenda – CNPJ;
- b)** Certidão Negativa ou Positiva com Efeitos de Negativa para com a Fazenda Federal, através de certidão conjunta de Tributos e Contribuições Federais e Dívida Ativa da União;
- c)** Certidão Negativa ou Positiva com Efeitos de Negativa para com a Fazenda Estadual, relativo aos tributos estaduais, do domicílio ou sede da licitante;
- d)** Certidão Negativa ou Positiva com Efeitos de Negativa para com a Fazenda Municipal, relativo aos tributos municipais, do domicílio ou sede da licitante;
- e)** Certidão Negativa ou Positiva com Efeitos de Negativa para com a Seguridade Social – INSS;
- f)** Certidão Negativa ou Positiva com Efeitos de Negativa para com o Fundo de Garantia por Tempo de Serviço – FGTS e
- g)** Certidão Negativa de Débitos Trabalhistas – CNDT.

7.6.3 Termo de declaração assinada pelo representante legal da empresa que não emprega menor de 18 (dezoito) anos em trabalho noturno, perigoso ou insalubre e não emprega menor de dezesseis anos, salvo na condição de aprendiz, a partir de quatorze anos, conforme dispõe a Lei Federal nº 9.854, de 27 de outubro de 1999.

7.6.4 QUALIFICAÇÃO TÉCNICA SOMENTE PARA O LOTE 01:

- a)** Certidão de registro da empresa licitante e do(s) profissional(is) integrante(s) de seu quadro técnico no Conselho Regional de Engenharia, Arquitetura e Agronomia – CREA, com prazo de validade em vigor, devendo constar nas Certidões, expressamente, a responsabilidade técnica do engenheiro em relação à Empresa Licitante;
- b)** Atestado de capacidade técnica, devidamente registrado no CREA, acompanhados da respectiva Certidão de Acervo Técnico – CAT, comprovando a execução, pelo(s) profissional(is) do quadro técnico da empresa, de serviços de características semelhantes e de complexidade tecnológica e operacional equivalentes ou superiores às parcelas de maior relevância técnica e valor significativo ao objeto da licitação;
 - b.1)** As pessoas jurídicas poderão fazer uso dos atestados de capacidade técnica mediante comprovação de vínculo com o(s) profissional(is) citado(s) nos mesmos.

Obs. Os profissionais indicados pela empresa licitante deverão participar da execução dos serviços, objeto da licitação, admitindo-se a substituição por profissionais de experiência equivalente ou superior desde que previamente aprovada pela administração.

7.7 A documentação que não apresentar prazo de validade considerar-se-á válida pelo prazo de 60 (sessenta) dias a contar da data de sua expedição.

7.8 O envelope de documentação que não for aberto ficará em poder do Pregoeiro pelo prazo de 30 (trinta) dias, a contar da homologação da licitação, devendo a licitante retirá-lo, após aquele período, no prazo de 05 (cinco) dias, sob pena de inutilização do envelope.

7.9 Ao final das(s) sessão(ões), realizada(s) em ato público, será lavrada ata, devidamente assinada por todos os presentes, com a verificação da conformidade de cada proposta ao Edital, julgamento e classificação dos mesmos.

7.10 É facultado ao Município de Santo Augusto-RS, em qualquer fase da licitação, promover diligências destinadas a esclarecer ou a complementar a instrução do processo.

8 DA ADJUDICAÇÃO:

8.1 Constatado o atendimento das exigências fixadas no edital, a licitante que ofertar o menor preço global por lote será declarada vencedora, sendo-lhe adjudicado o objeto do certame.

8.2 Em caso de desatendimento às exigências habilitatórias, a Pregoeira inabilitará a licitante e examinará as ofertas subsequentes e qualificação das licitantes, na ordem de classificação e, assim sucessivamente, até a apuração de



uma que atenda ao edital, sendo a respectiva licitante declarada vencedora, ocasião em que o pregoeiro poderá negociar diretamente com a proponente para que seja obtido preço melhor.

8.3 Encerrado o julgamento das propostas e da habilitação, a pregoeiro proclamará a vencedora e, a seguir, proporcionará às licitantes a oportunidade para manifestarem a intenção de interpor recurso, esclarecendo que a falta dessa manifestação expressa, imediata e motivada, importará na decadência do direito de recorrer por parte da licitante.

9 DA IMPUGNAÇÃO AO ATO CONVOCATÓRIO:

9.1 As impugnações ao ato convocatório do pregão serão recebidas até 02(dois) dias úteis antes da data fixada para o recebimento das propostas, exclusivamente por escrito e entregue no Protocolo Geral, localizado no 1º piso do Centro Administrativo Municipal, na Rua Coronel Júlio Pereira dos Santos, nº 465, Centro.

9.1.1 Caberá ao Prefeito, ou ao Secretário Municipal designado, apreciar e decidir as impugnações ao Edital no prazo de 48(quarenta e oito) horas;

9.1.2 Deferida a impugnação contra o ato convocatório, será designada nova data para realização do certame.

10 DOS RECURSOS ADMINISTRATIVOS:

10.1 Tendo a licitante manifestado motivadamente, na sessão pública do pregão, a intenção de recorrer, está terá o prazo de 03(três) dias corridos para apresentação das razões de recurso.

10.2 Constará na ata da sessão a síntese das razões de recurso apresentadas, bem como o registro de que todas as demais licitantes ficaram intimadas para querendo, manifestarem-se sobre as razões do recurso no prazo de 03 (três) dias corridos, após o término do prazo da recorrente, proporcionando-se, a todas, vista imediata do processo.

10.3 A manifestação expressa da intenção de recurso e da motivação, na sessão pública do pregão, são pressupostos de admissibilidade dos recursos.

10.4 O recurso será dirigido à autoridade superior, por intermédio daquela que praticou o ato recorrido, a qual poderá no prazo de 05 (cinco) dias úteis, reconsiderar sua decisão ou fazê-lo subir, acompanhado de suas razões, devendo, neste caso, a decisão ser proferida dentro do prazo de 05 (cinco) dias úteis, contado da subida do recurso, sob pena de responsabilidade daquele que houver dado causa à demora.

11 DA FISCALIZAÇÃO:

11.1 O objeto desta licitação será fiscalizado pelos Secretário Municipal de Supervisão e Planejamento (SESUPLAN) e Secretária Municipal de Educação, Cultura e Desporto (SMEC) ou por servidor(es) devidamente designado(s) para este fim e pela Engenheira do CONTRATANTE, com autoridade para exercer em nome do CONTRATANTE toda e qualquer ação de orientação geral, controle e fiscalização.

11.2 A fiscalização poderá determinar a ônus da CONTRATADA a substituição dos serviços e materiais julgados deficientes ou não-conformes com as especificações definidas no projeto, cabendo à CONTRATADA providenciar a troca dos mesmos no prazo máximo definido pela fiscalização, sem direito à extensão do prazo final de execução dos serviços.

11.3 A CONTRATADA só poderá iniciar a obra após assinatura do contrato e mediante o recebimento da "Autorização para Início das Obras".

11.4 Compete à fiscalização da obra pela equipe do CONTRATANTE, entre outras atribuições:

11.4.1 Verificar a conformidade da execução dos serviços com as normas especificadas em caderno de especificações técnicas, memoriais descritivos, plantas e planilhas orçamentárias e adequação dos procedimentos e materiais empregados à qualidade desejada para as obras;

11.4.2 Ordenar à CONTRATADA corrigir, refazer ou reconstruir as partes das obras executadas com erros, imperfeições ou em desacordo com as especificações técnicas;

11.4.3 Manter organizado e atualizado o Livro Diário, assinado por técnico da CONTRATADA e por servidor designado pelo CONTRATANTE, onde a referida CONTRATADA registre, em cada visita:

a) as atividades desenvolvidas;

b) as ocorrências ou observações descritas de forma analítica;

11.4.4 Encaminhar ao CONTRATANTE o documento no qual relacione as ocorrências que impliquem em multas a serem aplicadas a CONTRATADA.

11.5 A ação da fiscalização não exonera a CONTRATADA de suas responsabilidades contratuais.



11.6 Em caso de dúvidas quanto à interpretação das especificações constantes do Memorial Descritivo e do Projeto Técnico será sempre consultada a Fiscalização, sendo desta o parecer definitivo. A decisão tomada pela Fiscalização deverá ser comunicada à CONTRATADA obrigatoriamente de forma escrita.

11.7 Na fiscalização serão ainda observadas as demais condições relacionadas no instrumento contratual.

12 DAS DOTACÕES ORÇAMENTÁRIAS:

Os recursos orçamentários necessários para cobertura das despesas deste edital serão por conta das seguintes dotações orçamentárias: 4490/55-251, 3390/55-274 e 3390/55-275, constantes do orçamento vigente.

13 DOS PRAZOS E DA EXECUÇÃO:

13.1 A Secretaria de Educação, Cultura e Desporto – SMEC, expedirá “Autorização” para a execução do objeto, sendo que a CONTRATADA terá o prazo de 24 (vinte e quatro) horas para dar início a execução dos serviços.

13.3 O prazo para execução do objeto do presente será de 60 (sessenta) dias.

13.4 Verificada a desconformidade de algum dos serviços executado e materiais entregues, a CONTRATADA deverá promover a substituição dos mesmos, no prazo máximo de 72 (setenta e duas) horas, sujeitando-se às penalidades previstas neste edital.

14 DO PAGAMENTO:

14.1 O pagamento será efetuado no prazo de até 05 (cinco) dias após a conclusão do objeto, conforme cronograma de execução físico-financeira, devidamente medido e conferido, mediante a expedição da fatura, atestada pela Secretária Municipal de Educação, Cultura e Desporto e do laudo correspondente, expedido pelo Engenheiro responsável do CONTRATANTE.

14.2 Serão realizadas as retenções de acordo com as disposições legais vigentes, por ocasião do pagamento.

14.3 Os valores pagos em atraso, somente serão corrigidos, caso derivar de culpa exclusiva do Município, os quais serão corrigidos monetariamente, tendo como base o Índice Nacional de Preços ao Consumidor Amplo-IPCA, medido pelo IBGE, calculadas sobre o total do débito em atraso, desde o vencimento até a data do efetivo pagamento.

14.4 A nota fiscal/fatura que contiver erro será devolvida à empresa adjudicatária para retificação e reapresentação, interrompendo-se a contagem do prazo fixado de 05 (cinco) dias para o pagamento, que recomeçará a ser contado integralmente a partir da data de sua reapresentação.

14.5 O pagamento será efetuado ao respectivo representante da empresa, ou por meio de depósito, em conta corrente da CONTRATADA.

15 DAS PENALIDADES:

15.1 Pelo inadimplemento das obrigações, seja na condição de participante do pregão ou de contratante, as licitantes, conforme a infração, estarão sujeitas às seguintes penalidades:

a) Deixar de apresentar a documentação exigida no certame: suspensão do direito de licitar e contratar com a Administração pelo prazo de 2 anos e multa de 10% sobre o valor do último lance ofertado;

b) Manter comportamento inadequado durante o pregão: afastamento do certame e suspensão do direito de licitar e contratar com a Administração pelo prazo de 2 anos;

c) Deixar de manter a proposta (recusa injustificada para contratar): suspensão do direito de licitar e contratar com a Administração pelo prazo de 5 anos e multa de 10% sobre o valor do último lance ofertado;

d) Fornecer o objeto com irregularidades, passíveis de correção durante a execução e sem prejuízo ao resultado: advertência;

e) Fornecer o objeto com atraso injustificado, até o limite de 03(três) dias, após os quais será considerado como inexecução contratual: multa diária de 0,5% sobre o valor atualizado do contrato;

f) Inexecução parcial do objeto: suspensão do direito de licitar e contratar com a Administração pelo prazo de 3 anos e multa de 8% sobre o valor correspondente ao montante não adimplido do contrato;

g) Inexecução total do objeto: suspensão do direito de licitar e contratar com a Administração pelo prazo de 5 anos e multa de 10% sobre o valor atualizado do contrato;

h) Causar prejuízo material resultante diretamente do fornecimento: declaração de inidoneidade cumulada com a suspensão do direito de licitar e contratar com a Administração Pública pelo prazo de 5 anos e multa de 10 % sobre o valor atualizado do contrato.



15.2 As penalidades serão registradas no cadastro da empresa adjudicatária, quando for o caso.

15.3 Nenhum pagamento será efetuado pela Administração enquanto pendente de liquidação qualquer obrigação financeira que for imposta ao fornecedor em virtude de penalidade ou inadimplência contratual.

16 DO RECEBIMENTO DO OBJETO:

16.1 Executado o contrato, o seu objeto será recebido:

I PROVISORIAMENTE, pelo responsável por seu acompanhamento e fiscalização, mediante termo circunstanciado, assinado pelas partes, dentro de 15 (quinze) dias da comunicação escrita da CONTRATADA;

II DEFINITIVAMENTE, por servidor ou comissão designada pela autoridade competente, mediante termo circunstanciado, assinado pelas partes, após o decurso do prazo de observação, ou de vistoria que comprove a adequação do objeto aos termos contratuais e após a verificação de qualidade e quantidade do material e consequente aceitação.

16.2 O recebimento provisório ou definitivo não exclui a responsabilidade civil pela solidez e segurança da obra, nem a ético-profissional, pela perfeita execução do contrato.

16.3 A contratante rejeitará no todo ou em parte, obra ou serviço que estiver em desacordo com o contrato e as demais disposições do presente Edital.

17 DA RESCISÃO:

17.1 A inexecução, total ou parcial do contrato ensejará a sua rescisão, com as consequências contratuais e as previstas na Lei federal nº 8.666/93.

17.2 A rescisão poderá ser determinada por ato unilateral e escrito do contratante nos casos enumerados nos incisos I a XII, XVII e XVIII do art. 78 da Lei federal nº 8.666/93.

17.3 Quando a rescisão ocorrer com base nos incisos XII a XVIII do art. 78 da Lei federal nº 8.666/93, sem que haja culpa da contratada, será esta ressarcido dos prejuízos regularmente comprovados que houver sofrido, na forma do § 2º do art. 78 do mesmo diploma.

18 DO CONTRATO:

18.1 A empresa adjudicatária dos itens terá prazo de 02 (dois) dias a contar da cientificação da adjudicação para assinar o contrato, sendo que a recusa injustificada do adjudicatário em assinar, dentro do prazo estabelecido, caracteriza o descumprimento total da obrigação assumida, sob pena de perder o direito a adjudicação, sem prejuízo da aplicação das sanções previstas no item 15 (quinze) do Edital.

18.2 Se dentro do prazo, o convocado não assinar o contrato, a Administração convocará os licitantes remanescentes, na ordem de classificação, para a assinatura do contrato em igual prazo e nas mesmas condições propostas pelo primeiro classificado, inclusive quanto aos preços atualizados pelo critério previsto neste edital, ou revogará a licitação.

19 DAS DISPOSIÇÕES GERAIS:

19.1 Não serão consideradas as propostas que deixarem de atender qualquer das disposições do presente Edital.

19.2 Quaisquer informações ou dúvidas de ordem técnica, bem como aquelas decorrentes de interpretação do edital, deverão ser solicitadas por escrito, ao Município de Santo Augusto/RS, setor de Licitações, sito à Rua Coronel Julio Pereira dos Santos, nº 465 - centro, de segundas às sextas-feiras, no horário das 08h às 12h, pelo telefone (55) 3781-5239, preferencialmente, com antecedência mínima de 03 (três) dias da data marcada para recebimento dos envelopes.

19.3 Para agilização dos trabalhos, solicita-se que as licitantes façam constar na documentação o seu endereço, e-mail e os números de fax e telefone.

19.4 Os casos omissos serão resolvidos pelo Pregoeiro, que decidirá com base na legislação em vigor.

19.5 A proponente que vier a ser contratada ficará obrigada a aceitar, nas mesmas condições contratuais, os acréscimos ou supressões que se fizerem necessários, por conveniência da Administração, dentro do limite permitido pelo artigo 65, § 1º, da Lei nº 8.666/93, sobre o valor inicial contratado.



Estado do Rio Grande do Sul – **SANTO AUGUSTO**
Secretaria Municipal de Administração – Divisão de Compras
Rua Coronel Julio Pereira dos Santos, 465 – CEP 98590-000
Fone/Fax (55) 3781-4361/5239 – E-mail: compras@santoaugusto.rs.gov.br

19.6 O Município de Santo Augusto/RS se reserva o direito de anular ou revogar a presente licitação, no total ou em parte, sem que caiba indenização de qualquer espécie. (artigo 49 da Lei Federal nº 8.666/93).

19.7 Ocorrendo decretação de feriado ou outro fato superveniente que impeça a realização desta licitação na data acima mencionada, o evento será automaticamente transferido para o primeiro dia útil subsequente, no mesmo horário, independentemente de nova comunicação.

19.8 As normas deste edital de licitação na modalidade pregão serão sempre interpretadas em favor da ampliação da disputa entre os interessados.

19.9 O desatendimento de exigências formais, desde que não comprometam a exata compreensão de sua proposta ou a aferição das condições de habilitação dos licitantes, não implicará no afastamento sumário de qualquer licitante.

19.10 Após a apresentação da proposta, não caberá desistência, salvo por motivo justo decorrente de fato superveniente e aceito pelo Pregoeiro.

19.11 Fica eleito o foro da Comarca de Santo Augusto-RS, para dirimir quaisquer dúvidas decorrentes do presente Edital, renunciando expressamente a qualquer outro mais privilegiado que seja.

19.12 São anexos deste Edital:

ANEXO I – Termo de Referência;

ANEXO II - Modelo de credenciamento;

ANEXO III - Modelo de declaração de Preenchimento dos Requisitos de Habilitação;

ANEXO IV - Modelo de declaração de enquadramento ME ou EPP

ANEXO V – Modelos da Mobília para a Biblioteca Pública Municipal e

ANEXO VI – Minuta Contrato.

Santo Augusto-RS, 23 de julho de 2012

ALVORINDO POLO
Prefeito Municipal



ANEXO I – TERMO DE REFERÊNCIA

1 Aquisição de mobília destinada a Biblioteca Pública Municipal e contratação de serviços e materiais para remodelação de uma sala junto ao prédio do Centro Municipal de Cultura Professor Benedito de Castro coordenados pela SMEC, conforme especificações constantes do projeto técnico e especificações que seguem:

LOTE 01 – REMODELAÇÃO DE SALA JUNTO AO CENTRO DE CULTURA PROFESSOR BENEDITO DE CASTRO				
Item	Quant.	Un	Especificações	Preço Unit. (R\$)
01	01	un	Materiais necessários à remodelação de sala junto ao Centro de Cultura, conforme projeto técnico.	1.857,69
02	01	un	Serviços necessários à remodelação de sala junto ao Centro de Cultura, conforme projeto técnico.	1.358,36
TOTAL DO LOTE 01				3.216,05
LOTE 02 – MOBÍLIA PARA BIBLIOTECA PÚBLICA MUNICIPAL				
03	02	un	Módulos em vidro 05mm, com armação em madeira de pinho sarrafeado, envernizado. Portas de vidro de correr e com chave. Na parte de baixo gavetão, inteiro, em madeira, com puxador. As medidas são 1,45m x 45cm x 1,60 x 1,90 x 53 cm, conforme modelo 01, em anexo.	1.680,00
04	01	un	Módulos em vidro 05mm, com armação em MDF branca. Portas de vidro de correr e com chave. A parte dos fundos em MDF branco, laterais e portas frontal em vidros madeira, sendo apenas a armação em MDF. Medindo: 1,95m x 25cm x 1,40 x 2,20 x 55cm. Modelo 02, anexo.	1.960,00
05	01	un	Módulo em vidro 05mm, com armação em MDF branca. Portas de vidro de correr e com chaves. A parte dos fundos, superior, inferior e armação em MDF branco. Frente e laterais em vidro. No fundo deverá ter suporte de madeira, apropriado para fixar medalhas e similares, com espaço de 20cm entre uma distância e outra, como se fosse espaços de prateleiras. Medindo: 1,40m x 1,20 x 20 cm, modelo 03, anexo.	980,00
06	02	un	Prateleira, própria para livros, em pinho, envernizada, com 06 divisórias, cada uma com 34cm da altura dentro de uma estrutura maior de 1,97m. A base deverá ser de 10cm fechada, tipo pé. Conforme modelo 04, anexo.	2.120,00
07	13	un	Prateleiras em MDF, branco, com cantoneira de metal, fixa na parede, conforme modelo 05, anexo.	1.720,55
08	02	un	Armário em MDF, móvel, marfim, com 04 prateleiras, em cada lado com rodízio em ambos os lados. Puxador lateral externo. Medindo: 1,0m x 1,0m x 0,5m. Divisórias ao meio, sendo os dois lados próprios para acondicionar livros, conforme modelo 06, anexo.	1.220,00
TOTAL DLO LOTE 02				9.680,55

2 A Secretaria de Educação, Cultura e Desporto – SMEC, expedirá “Autorização” para a execução do objeto, sendo que a CONTRATADA terá o prazo de 24 (vinte e quatro) horas para dar início a execução dos serviços.

3 O prazo para execução do objeto do presente será de 60 (sessenta) dias.

5 Verificada a desconformidade de algum dos serviços executado e materiais entregues, a CONTRATADA deverá promover a substituição dos mesmos, no prazo máximo de 72 (setenta e duas) horas, sujeitando-se às penalidades previstas neste edital.

6 O pagamento será efetuado no prazo de até 05 (cinco) dias após a conclusão do objeto, conforme cronograma de execução físico-financeira, devidamente medido e conferido, mediante a expedição da fatura, atestada pela Secretária Municipal de Educação, Cultura e Desporto e do laudo correspondente, expedido pelo Engenheiro responsável do CONTRATANTE.

Santo Augusto-RS, 23 de julho de 2012

MARILEI ANDRIGHETTO
Secretária Municipal de Educação, Cultura e Desporto - SMEC



ANEXO II - MODELO DE CREDENCIAMENTO

Termo de Credenciamento

_____, inscrita no CNPJ nº _____, neste ato representada pelo(a) Sr(a) _____, portador da cédula de identidade RG _____, residente e domiciliado na _____, inscrito no CPF nº _____, detentor de amplos poderes para nomeação de representante para que lhe faça as vezes para fins licitatórios, confere-os à _____, portador da cédula de identidade RG _____, e inscrito no CPF nº _____ com o fim específico de representar a outorgante perante o Município de Santo Augusto-RS, no Pregão Presencial nº ____/2012, podendo assim retirar editais, propor seu credenciamento e oferta em lances verbais em nome da representada, e ainda assinar atas, contratos de fornecimento de carnês ou prestação de serviços, firmar compromissos, enfim, todos aqueles atos que se fizerem necessários para o bom e fiel cumprimento do presente mandato.

_____, ____ de _____ de 2012

Outorgante (reconhecer firma)

Outorgado

Obs. 1 Caso o contrato social ou o estatuto determinem que mais de uma pessoa deva assinar o credenciamento, a falta de qualquer uma delas invalida o documento para fins deste procedimento licitatório.

Obs. 2 Este anexo deverá ser apresentado fora dos envelopes, por ocasião do credenciamento.

Obs. 3 Preferencialmente, em papel timbrado, datilografado ou impresso por meio eletrônico.

ANEXO III - MODELO DE DECLARAÇÃO DE PREENCHIMENTO DOS REQUISITOS DE HABILITAÇÃO

Declaração de Preenchimento dos Requisitos de Habilitação

(Nome da Empresa), CNPJ nº _____, sediada na _____ (endereço), _____ (cidade/estado), declara, sob as penas da Lei, que preenche plenamente os requisitos de habilitação estabelecidos no presente Edital, Pregão Presencial nº ____/2012, ciente da obrigatoriedade de declarar ocorrências posteriores.

_____, ____ de _____ de 2012

Nome do Declarante

Obs. Este anexo deverá ser apresentado fora dos envelopes, por ocasião do credenciamento.

ANEXO IV - MODELO DE DECLARAÇÃO DE ENQUADRAMENTO ME OU EPP

Declaração de Enquadramento ME ou EPP

DECLARO para os devidos fins e sob as penalidades da lei, que a empresa _____, inscrita no CNPJ sob nº _____, está enquadrada como _____ (microempresa/EPP), e cumpre os requisitos estabelecidos no artigo 3º da Lei Complementar nº 123, de 14 de dezembro de 2006, e está apta a usufruir do tratamento favorecido estabelecido nos artigos 42 ao 49 da referida lei. Outrossim declaro que não existe qualquer impedimento entre os previstos nos incisos do §4 do artigo 3º da Lei Complementar nº 123/2006.

_____, ____ de _____ 2012

Nome do Declarante:
CRC:

Obs. Este anexo deverá ser apresentado fora dos envelopes, por ocasião do credenciamento.



ANEXO V – MODELOS DA MOBÍLIA PARA A BIBLIOTECA PÚBLICA MUNICIPAL

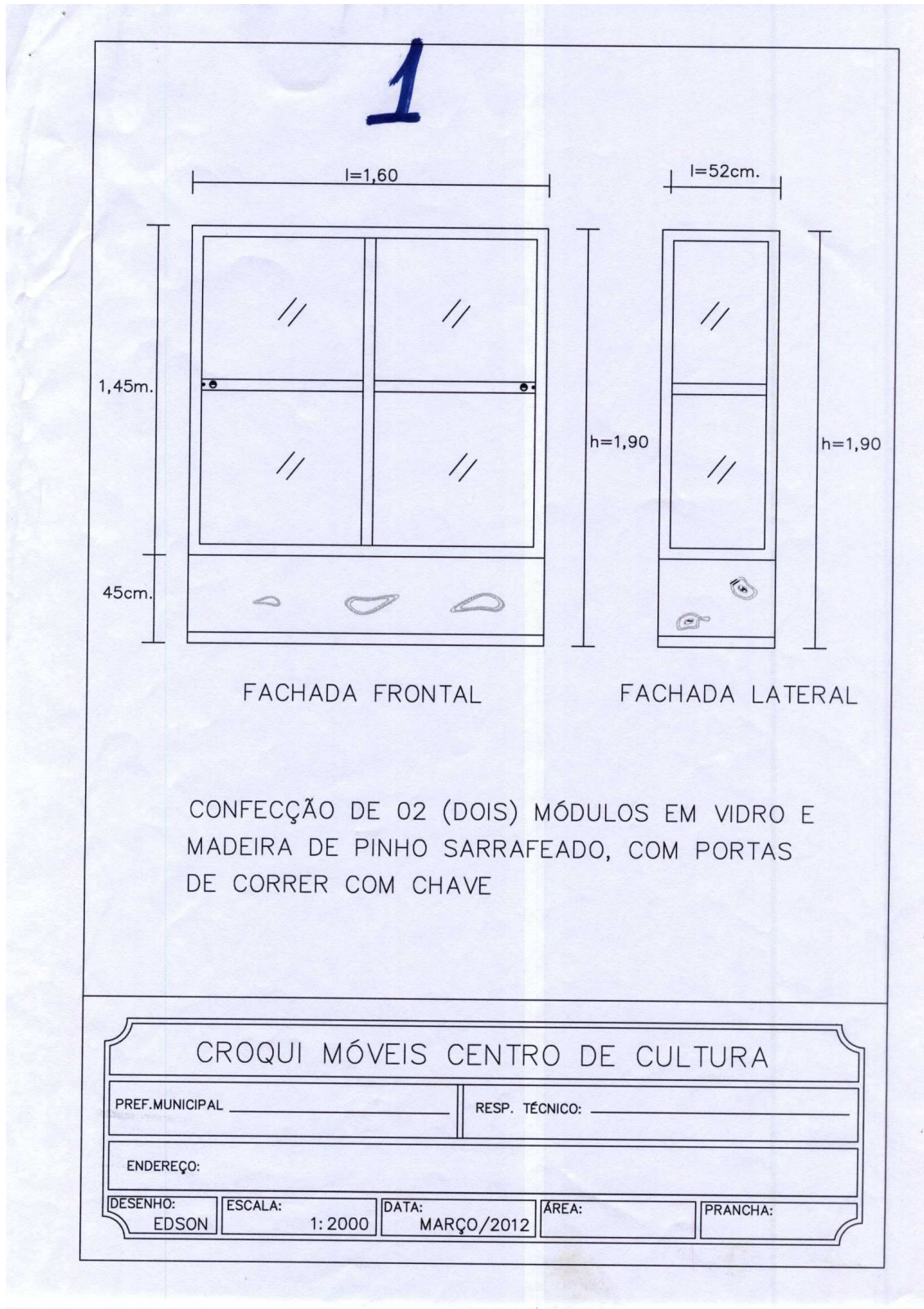

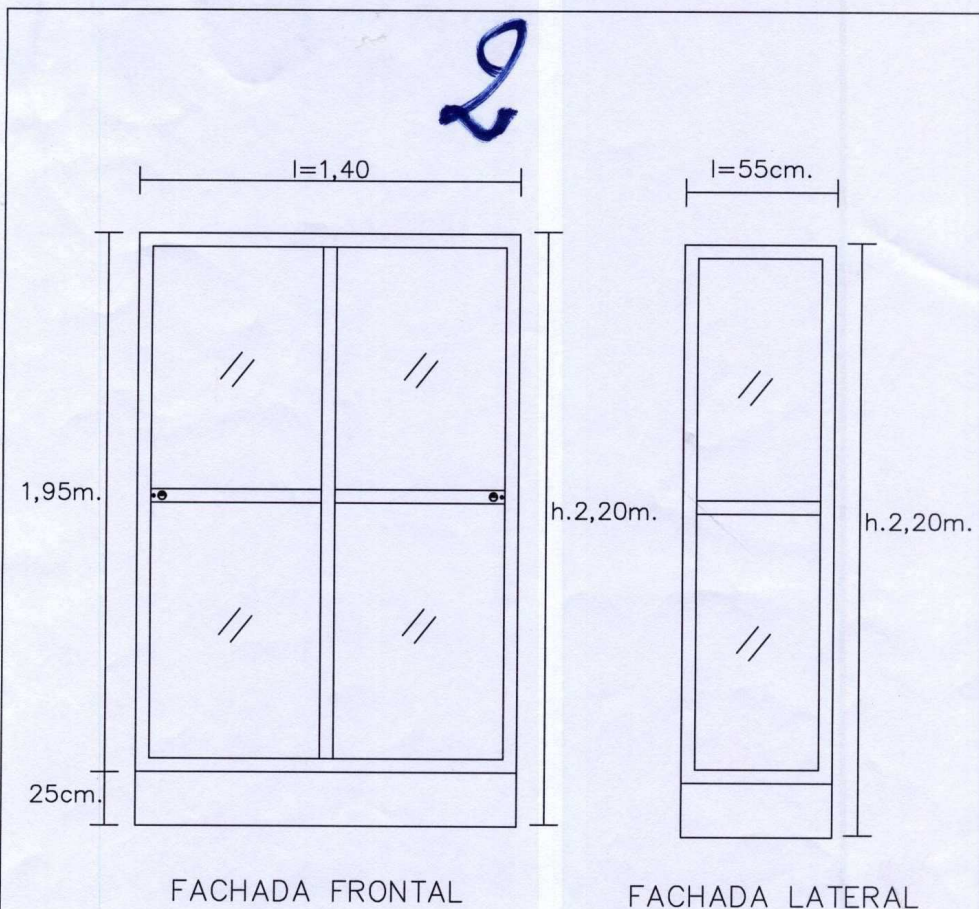

CONFEÇÃO DE 01 (UM) MÓDULO EM VIDRO E
MDF BRANCO, COM PORTAS DE CORRER COM CHAVE

CROQUI MÓVEIS CENTRO DE CULTURA

PREF. MUNICIPAL _____

RESP. TÉCNICO: _____

ENDEREÇO:

DESENHO:

EDSON

ESCALA:

1: 2000

DATA:

MARÇO/2012

ÁREA:

PRANCHA:

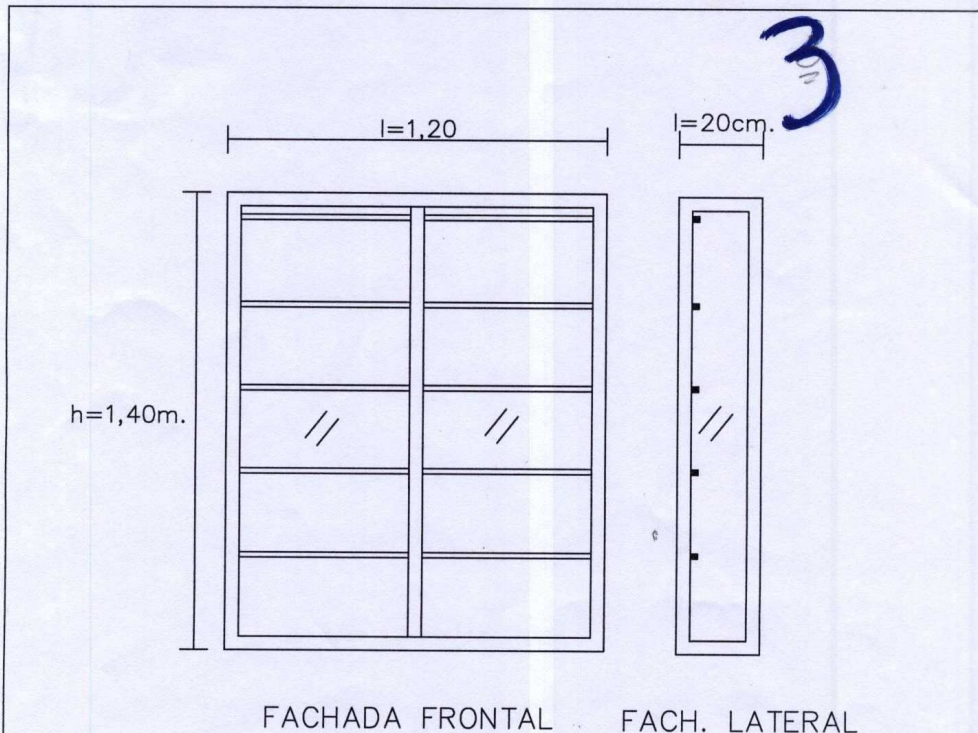

FACHADA FRONTAL FACH. LATERAL

CONFECÇÃO DE 01 (UM) MÓDULO EM VIDRO E
MDF BRANCO, COM PORTAS DE CORRER
COM CHAVE PARA EXPOSIÇÃO DE MEDALHAS

PARTE SUPERIOR, INFERIOR E O FUNDO DO
MÓDULO SERÃO EM MDF BRANCO, FRENTE E LATERAIS
SEÃO EM VIDRO.

CROQUI MÓVEIS CENTRO DE CULTURA				
PREF. MUNICIPAL _____		RESP. TÉCNICO: _____		
ENDEREÇO: _____				
DESENHO: EDSON	ESCALA: 1:1000	DATA: MARÇO/2012	ÁREA:	PRANCHA:



CROQUI MÓVEIS BIBLIOTECA – CENTRO DE CULTURA

CROQUI ESTANTE P/ LIVROS

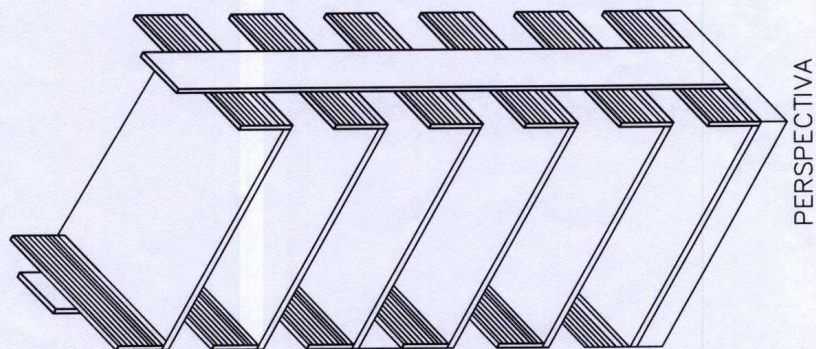

PERSPECTIVA

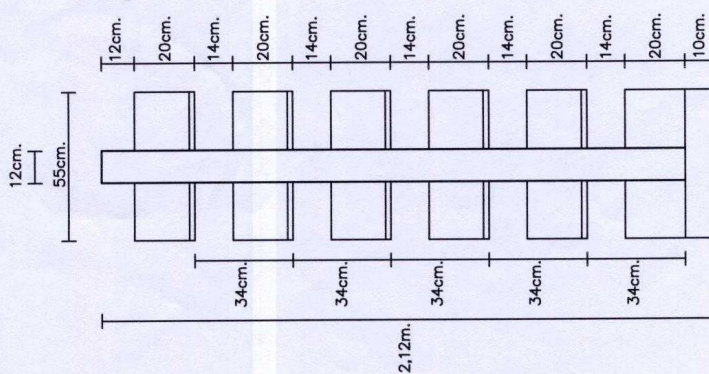

FACHADA LATERAL

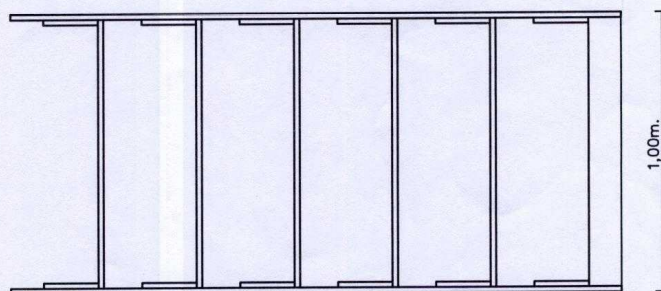

FACHADA FRONTAL

4

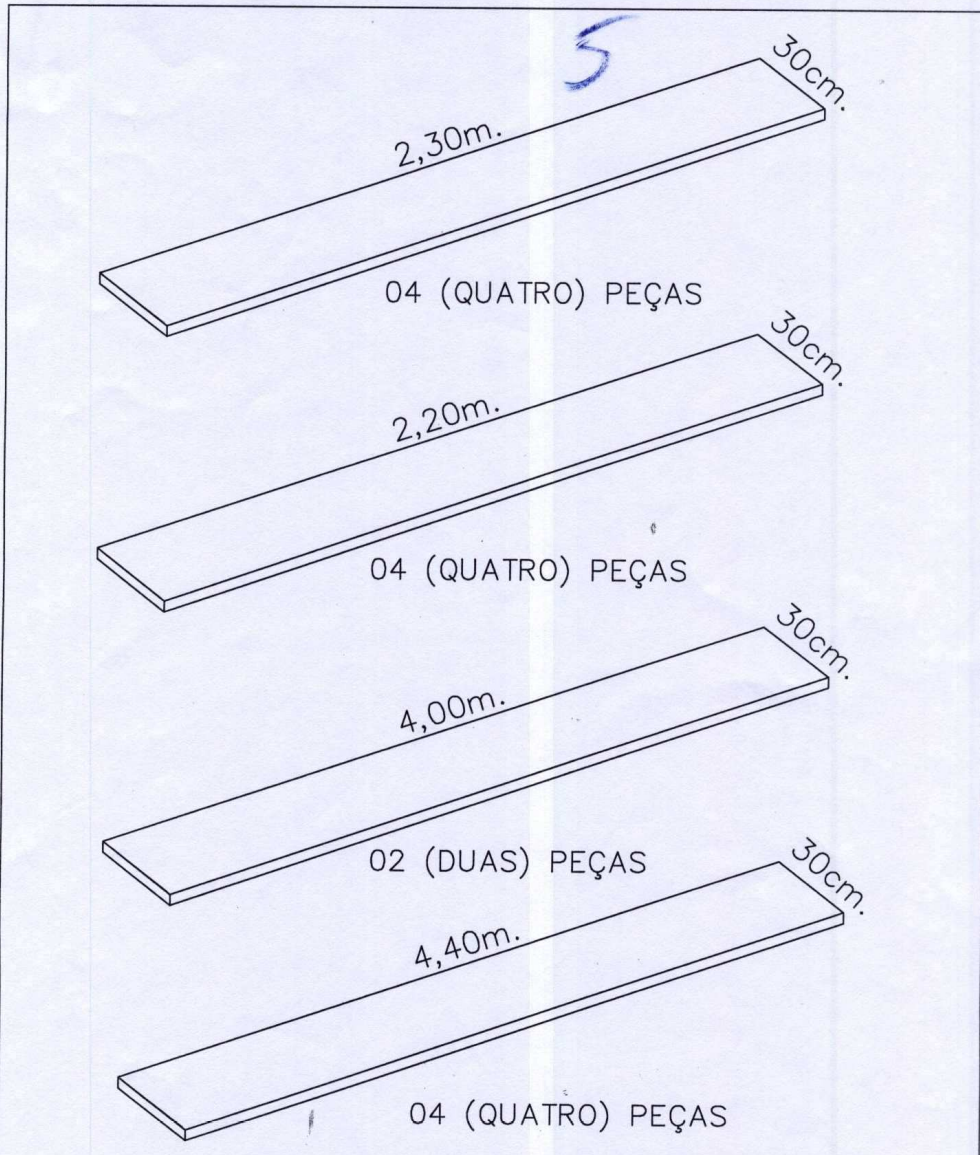

CROQUI PRATELEIRAS CENTRO DE CULTURA

PREF.MUNICIPAL _____

RESP. TÉCNICO: _____

ENDEREÇO: _____

DESENHO:

EDSON

ESCALA:

1:1000

DATA:

MARÇO/2012

ÁREA: _____

PRANCHA: _____



5

2,30m. 30cm.
04 (QUATRO) PEÇAS

2,20m. 30cm.
04 (QUATRO) PEÇAS

4,00m. 30cm.
02 (DUAS) PEÇAS

4,40m. 30cm.
04 (QUATRO) PEÇAS

CROQUI PRATELEIRAS CENTRO DE CULTURA				
PREF. MUNICIPAL _____		RESP. TÉCNICO: _____		
ENDEREÇO: _____				
DESENHO: EDSON	ESCALA: 1:1000	DATA: MARÇO/2012	ÁREA:	PRANCHA:



2,30m. 30cm.
04 (QUATRO) PEÇAS

2,20m. 30cm.
04 (QUATRO) PEÇAS

4,00m. 30cm.
02 (DUAS) PEÇAS

4,40m. 30cm.
04 (QUATRO) PEÇAS

CROQUI PRATELEIRAS CENTRO DE CULTURA				
PREF. MUNICIPAL _____		RESP. TÉCNICO: _____		
ENDEREÇO: _____				
DESENHO: EDSON	ESCALA: 1:1000	DATA: MARÇO/2012	ÁREA:	PRANCHA:

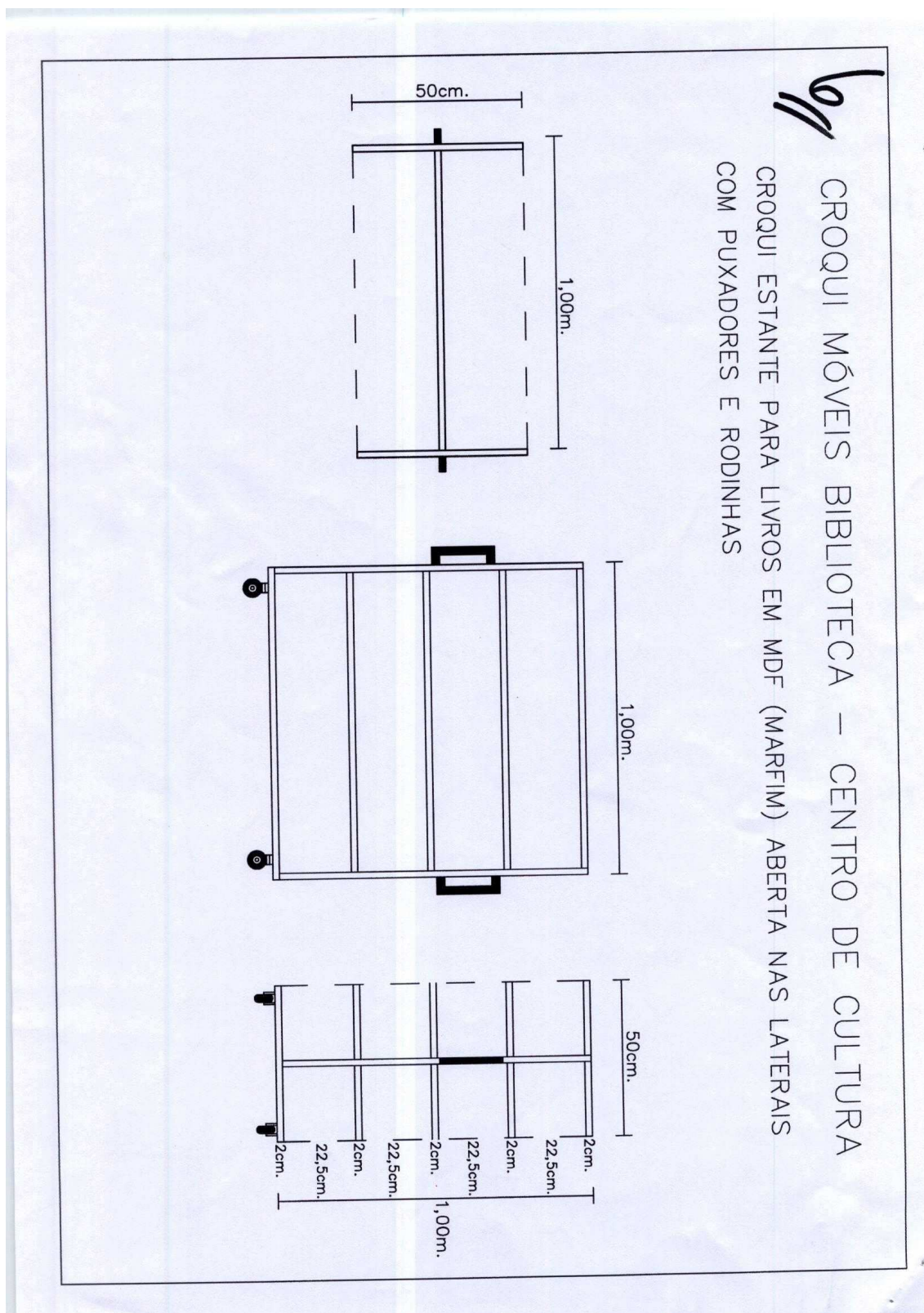



ANEXO V – MINUTA CONTRATO

CONTRATO DE PRESTAÇÃO DE SERVIÇOS Nº _____/2012

1 DAS PARTES:

CONTRATANTE: MUNICÍPIO DE SANTO AUGUSTO-RS, pessoa jurídica de direito público, com sede administrativa sita na Rua Coronel Júlio Pereira dos Santos, nº 465, Santo Augusto-RS, inscrito no CNPJ nº 87.613.105/0001-02, neste ato representado por seu Prefeito Municipal Sr. **Alvorindo Polo**, brasileiro, casado, CPF nº 055.947.660-49, Carteira de Identidade nº 6024524396, residente e domiciliado na localidade de Santo Antônio, interior da cidade de Santo Augusto-RS.

CONTRATADA: _____, pessoa jurídica de direito privado, CNPJ nº _____, estabelecida na _____, nº _____, Bairro _____, na cidade de _____RS, CEP _____, neste ato representado por seu sócio-proprietário, Sr. _____, CPF nº _____, portador da Carteira de Identidade nº _____, residente e domiciliado na Rua _____, nº _____, Bairro _____, na cidade de _____RS.

2 DO OBJETO:

Contratação de mobília destinada a Biblioteca Pública Municipal e remodelação de uma sala junto ao prédio do Centro Municipal de Cultura Professor Benedito de Castro coordenados pela SMEC, conforme especificações constantes do projeto técnico e especificações que seguem:

LOTE 01 – REMODELAÇÃO DE SALA JUNTO AO CENTRO DE CULTURA PROFESSOR BENEDITO DE CASTRO			
Item	Quant.	Un	Especificações
01	01	un	Materiais necessários à remodelação de sala junto ao Centro de Cultura, conforme projeto técnico.
02	01	un	Serviços necessários à remodelação de sala junto ao Centro de Cultura, conforme projeto técnico.

3 DAS CONDIÇÕES:

3.2 Caberá a CONTRATADA, às suas custas, o fornecimento de mão-de-obra, materiais, equipamentos e ferramentas necessárias a execução do objeto.

3.3 Demais especificações encontram-se detalhadas no projeto técnico, que passa a fazer parte do presente contrato para todos os efeitos legais.

3.4 A CONTRATADA obriga-se a executar o objeto atendendo às normas técnicas e legais vigentes, bem como condições e garantias técnicas atinentes à matéria, de modo a resguardar, sob qualquer aspecto, a segurança e o interesse da CONTRATANTE.

3.5 Correrá por conta exclusiva da CONTRATADA todas as despesas e providências necessárias à realização do objeto, bem como de estada, alimentação, transporte, encargos trabalhistas, previdenciários, securitários e fiscais, decorrentes da execução do objeto do presente e quaisquer despesas acessórias e necessárias não especificadas nesse edital.

3.6 A CONTRATADA deverá comunicar a CONTRATANTE, por escrito, qualquer anormalidade verificada, inclusive de ordem funcional, para que sejam adotadas as providências para regularização.

3.7 A CONTRATANTE procederá ao acompanhamento e fiscalização da realização das obras, através do engenheiro responsável, devendo a CONTRATADA acatar as reclamações por ele efetuadas, quaisquer que sejam, bem como realizar as providências solicitadas, sob pena de rescisão do presente contrato.

3.8 A execução do Contrato será objeto de acompanhamento, fiscalização e avaliação por parte do CONTRATANTE, a quem competirá comunicar as falhas porventura constatadas no cumprimento do Contrato e solicitar a correção das mesmas.

3.9 A fiscalização de que trata o subitem anterior será exercida no interesse do CONTRATANTE.

3.10 Quaisquer exigências da fiscalização, inerentes ao objeto do Contrato, deverão ser prontamente atendidas pela CONTRATADA.

3.11 A CONTRATADA é responsável pelos danos causados diretamente à CONTRATANTE, e/ou a terceiros, decorrentes de sua culpa ou dolo, cabendo ao CONTRATANTE reter parcelas do pagamento de valores eventualmente devidos à CONTRATADA, enquanto esta não satisfizer o pagamento da integralidade dos danos causados ao CONTRATANTE e/ou terceiros.

3.12 Fica a CONTRATANTE autorizada a descontar, automaticamente, dos valores devidos à CONTRATADA, por conta do pagamento do objeto do presente, os valores correspondentes a quaisquer débitos que a CONTRATADA tiver para com a CONTRATANTE, e respectivos encargos.

3.13 A CONTRATADA deverá fornecer aos seus trabalhadores que prestarão os serviços, objeto do presente, equipamentos de proteção, e demais equipamentos exigidos legalmente, para as tarefas a serem desenvolvidas.

3.14 A CONTRATADA ficará obrigada a aceitar, nas mesmas condições contratuais, os acréscimos ou supressões de até 25% (vinte e cinco por cento) do fornecimento do objeto licitado e adjudicado, conforme prevê o artigo 65, § 1º, da Lei Federal 8.666 de 21.06.93.

3.15 A CONTRATADA deverá comunicar a CONTRATANTE, por escrito, qualquer anormalidade verificada, inclusive de ordem funcional, para que sejam adotadas as providências para regularização.



3.16 A CONTRATADA não poderá sublocar, ceder ou transferir, total ou parcialmente, o objeto o presente contrato, a terceiros.

4 DO PRAZO PARA A ENTREGA DA OBRA:

A CONTRATADA deverá realizar a entrega do objeto, totalmente concluído, no prazo de até 60 (sessenta) dias, a contar da assinatura do contrato.

5 DA VIGÊNCIA DO CONTRATO:

O presente contrato terá vigência de 60 (sessenta) dias, a contar da assinatura do contrato.

6 DO VALOR:

O preço global a ser pago pela CONTRATANTE à CONTRATADA, para a execução da integralidade do objeto do presente, nas condições estipuladas, será de R\$ _____, sendo R\$ _____ de materiais e R\$ _____ de serviços.

7 DO PAGAMENTO:

7.1 O pagamento será efetuado no prazo de até 05 (cinco) dias após a conclusão das obras, conforme cronograma de execução físico-financeira, devidamente medida e conferida, mediante a expedição da fatura, atestada pela Secretária Municipal de Educação, Cultura e Desporto e do laudo correspondente, expedido pelo Engenheiro responsável do CONTRATANTE.

7.2 Serão realizadas as retenções de acordo com as disposições legais vigentes, por ocasião do pagamento.

7.3 Os valores pagos em atraso, somente serão corrigidos, caso derivar de culpa exclusiva do Município, os quais serão corrigidos monetariamente, tendo como base o Índice Nacional de Preços ao Consumidor Amplo-IPCA, medido pelo IBGE, calculadas sobre o total do débito em atraso, desde o vencimento até a data do efetivo pagamento.

8 DAS DOTAÇÕES ORÇAMENTÁRIAS:

As despesas decorrentes do presente contrato correrão por conta das seguintes dotações orçamentárias: 4490/55-251, 3390/55-274 e 3390/55-275, constantes do orçamento vigente.

9 DO RECEBIMENTO DO OBJETO:

9.1 Executado o contrato, o seu objeto será recebido:

I PROVISORIAMENTE, pelo responsável por seu acompanhamento e fiscalização, mediante termo circunstanciado, assinado pelas partes, dentro de 15 (quinze) dias da comunicação escrita da CONTRATADA;

II DEFINITIVAMENTE, por servidor ou comissão designada pela autoridade competente, mediante termo circunstanciado, assinado pelas partes, após o decurso do prazo de observação, ou de vistoria que comprove a adequação do objeto aos termos contratuais e após a verificação de qualidade e quantidade do material e conseqüente aceitação.

9.2 O recebimento provisório ou definitivo não exclui a responsabilidade civil pela solidez e segurança da obra, nem a ético-profissional, pela perfeita execução do contrato.

9.3 A contratante rejeitará no todo ou em parte, obra ou serviço que estiver em desacordo com o contrato e as demais disposições do presente Edital.

10 DAS SANÇÕES ADMINISTRATIVAS:

10 A empresa licitante estará sujeita às seguintes sanções administrativas:

10.1 Advertência, por escrito, sempre que verificadas pequenas irregularidades.

10.2 Aplicação de multa correspondente a 5% (cinco por cento) do valor do contrato, nos seguintes casos.

a) quando os materiais não forem entregues e os serviços executados de acordo com as especificações do Edital, projeto técnico e proposta apresentada;

b) quando se negar a corrigir deficiências solicitadas pelo Município;

c) pela inexecução total ou parcial do que foi proposto e contratado;

d) pelo descumprimento de cláusula contratual ou norma de legislação pertinente.

10.3 Aplicação de multa correspondente a 0,2% (dois décimos por cento) do valor do Contrato, limitada ao máximo de 10% (dez por cento), por dia útil de atraso na solução de um problema.

10.4 Suspensão do direito de licitar, num prazo de até 02 (dois) anos, dependendo da gravidade da falta cometida.

10.5 Declaração de inidoneidade para contratar com a Administração Pública, nos casos de falta grave.



Estado do Rio Grande do Sul – **SANTO AUGUSTO**
Secretaria Municipal de Administração – Divisão de Compras
Rua Coronel Julio Pereira dos Santos, 465 – CEP 98590-000
Fone/Fax (55) 3781-4361/5239 – E-mail: compras@santoaugusto.rs.gov.br

10.6 Para efeito das sanções previstas nas alíneas anteriores, fica a exclusivo critério do Município a definição do que sejam “pequenas irregularidades”, “gravidade da falta cometida” e “falta grave”, sem prejuízo do que estipulam os artigos 87 e 88 e incisos da Lei 8.666/93.

10.7 No caso de aplicação de multa, a adjudicatária será notificada, por escrito, da referida sanção administrativa, tendo ela o prazo de 10 (dez) dias, contados do recebimento da notificação, para recolher a importância à Secretaria de Finanças.

10.8 Nenhum pagamento será efetuado à adjudicatária enquanto pendente de liquidação qualquer obrigação financeira que lhe for imposta em virtude de penalidade ou inadimplência contratual.

10.9 As penalidades previstas não serão aplicadas no caso de falta de providência por parte do Município na observância de suas obrigações, que diretamente influam no cumprimento das obrigações assumidas pela adjudicatária, ou ainda, no caso de força maior devidamente comprovada.

10.10 Na aplicação dessas sanções administrativas serão admitidos os recursos previstos em lei.

11 DA FISCALIZAÇÃO:

11.1 O objeto desta licitação será fiscalizado pelos Secretário Municipal de Supervisão e Planejamento (SESUPLAN) e Secretária Municipal de Educação, Cultura e Desporto (SMEC) ou por servidor(es) devidamente designado(s) para este fim e pela Engenheira do CONTRATANTE, com autoridade para exercer em nome do CONTRATANTE toda e qualquer ação de orientação geral, controle e fiscalização.

11.2 A fiscalização poderá determinar a ônus da CONTRATADA a substituição dos serviços e materiais julgados deficientes ou não-conformes com as especificações definidas no projeto, cabendo à CONTRATADA providenciar a troca dos mesmos no prazo máximo definido pela fiscalização, sem direito à extensão do prazo final de execução dos serviços.

11.3 A CONTRATADA só poderá iniciar a obra após assinatura do contrato e mediante o recebimento da “Autorização para Início das Obras”.

11.4 Compete à fiscalização da obra pela equipe do CONTRATANTE, entre outras atribuições:

11.4.1 Verificar a conformidade da execução dos serviços com as normas especificadas em caderno de especificações técnicas, memoriais descritivos, plantas e planilhas orçamentárias e adequação dos procedimentos e materiais empregados à qualidade desejada para as obras;

11.4.2 Ordenar à CONTRATADA corrigir, refazer ou reconstruir as partes das obras executadas com erros, imperfeições ou em desacordo com as especificações técnicas;

11.4.3 Manter organizado e atualizado o Livro Diário, assinado por técnico da CONTRATADA e por servidor designado pelo CONTRATANTE, onde a referida CONTRATADA registre, em cada visita:

a) as atividades desenvolvidas;

b) as ocorrências ou observações descritas de forma analítica;

11.4.4 Encaminhar ao CONTRATANTE o documento no qual relacione as ocorrências que impliquem em multas a serem aplicadas a CONTRATADA.

11.5 A ação da fiscalização não exonera a CONTRATADA de suas responsabilidades contratuais.

11.6 Em caso de dúvidas quanto à interpretação das especificações constantes do Memorial Descritivo e do Projeto Técnico será sempre consultada a Fiscalização, sendo desta o parecer definitivo. A decisão tomada pela Fiscalização deverá ser comunicada à CONTRATADA obrigatoriamente de forma escrita.

11.7 Na fiscalização serão ainda observadas as demais condições relacionadas no instrumento contratual.

12 DAS DISPOSIÇÕES LEGAIS:

Aplicar-se-ão, com relação à execução, alteração, inexecução e extinção, com pertinência ao presente Contrato, no que couber, as normas estabelecidas na Lei Federal nº 8.666 de 21 de junho de 1993, e suas alterações.

13 DA RESCISÃO:

13.1 A inexecução, total ou parcial do contrato ensejará a sua rescisão, com as consequências contratuais e as previstas na Lei federal nº 8.666/93.

13.2 A rescisão poderá ser determinada por ato unilateral e escrito do CONTRATANTE nos casos enumerados nos incisos I a XII, XVII e XVIII do art. 78 da Lei federal nº 8.666/93.

13.3 Quando a rescisão ocorrer com base nos incisos XII a XVIII do art. 78 da Lei federal nº 8.666/93, sem que haja culpa da CONTRATADA, será esta ressarcido dos prejuízos regularmente comprovados que houver sofrido, na forma do § 2º do art. 78 do mesmo diploma.

14 DO REAJUSTE:

O CONTRATANTE não pagará qualquer reajuste de preço durante a vigência do presente contrato.

15 DO PROCESSO LICITATÓRIO:



Estado do Rio Grande do Sul – **SANTO AUGUSTO**
Secretaria Municipal de Administração – Divisão de Compras
Rua Coronel Julio Pereira dos Santos, 465 – CEP 98590-000
Fone/Fax (55) 3781-4361/5239 – E-mail: compras@santoaugusto.rs.gov.br

O presente Contrato resulta do Processo Licitatório, modalidade **Pregão Presencial nº 140/2012 de 23/07/2012**.

16 DO FORO:

As partes, de pleno e comum acordo, elegem o Foro da Comarca de Santo Augusto, para dirimir quaisquer litígios, decorrentes do presente, renunciando a qualquer outro, por mais privilegiado que seja.

E, por se acharem plenamente justos e contratados, firmam o presente em três (3) vias de igual teor e forma, juntamente com duas testemunhas.

Santo Augusto/RS, em ____ de _____ de 2012

ALVORINDO POLO
Prefeito Municipal
CONTRATANTE

Sócio-Proprietário
CONTRATADA

Testemunhas: _____
CPF:

_____ CPF